



### GENEL ÖZELLİKLER / DESIGN AND OPERATING FEATURES

- Çift silindir ile çalışan üst çene hareketli bükme sistemi
- Statik ve dinamik rijitliği sağlanmış, monoblok, kaynaklı gövde
- Kolay ayarlanabilir pertinaks kızak yataklar ile desteklenmiş üst çene hareketi
- İnce ve kalın sacların hassas büküm işlerine elverişli, elverişli, patentli hidro-mekanik dengeleme sistemi
- Paralelliğe yardımcı olan mukavemetli dengeleme mili
- Mekanik-stop sistemli ve motor kumandalı strok kontrol mekanizması
- Hassas paralelliği sağlamak veya konik büküm için, sağdakinden bağımsız olarak hareket ettirilebilen sol silindir
- Farklı bükme kalıplarının kullanımını kolaylaştıran yüksek strok ve ön açıklık değerleri
- Basınç şalteri ile kolay tonaj ayarı ve alt strok noktasında durdurma
- Aşırı basınç yükselmesine karşı hidrolik emniyet sistemi
- Çift hızlı çalışma sistemi: serbest düşüş, yavaş büküm, seri dönüş
- 3 fonksiyonlu ayak pedali: normal basma, istenen pozisyonda durdurma, emniyet için ayak pedaldan çekildiğinde otomatik çene geri dönüş fonksiyonları
- Makinenin arka-üst tarafına yerleştirilmiş, kompakt, az bakım gerektiren hidrolik sistem ünitesi
- Avrupa menşeli hidrolik ve elektrik donanımı
- Downstroke bending beam, actuated by two cylinders
- Rigidly welded, monoblock steel frame for minimum deflection under load
- Ram travel fully supported in low friction pertinax slideways, which are easily adjustable
- Patented hydro-mechanical system for exact parallelism and a high repeat accuracy
- Solid torsion-bar linkage for ram leveling
- Ram stroke control by precision mechanical-stops built into each cylinder and electrically adjusted by push-buttons with a digital position display
- Independent position control of one cylinder-stop to provide fine angle adjustment and/or conical bending possibility
- High stroke and daylight values to accommodate tooling variety
- Pressure switch and gauge to regulate bending tonnage easily and to prevent overbending due to bottoming of tools
- Hydraulic overload protection
- Pre-set, two-speed bending cycle giving fast approach, slow bending and fast return
- 3-function footswitch: normal bending, beam pause at any stroke point, automatic beam return upon release of footswitch
- Compact, low-maintenance hydraulic manifold
- European hydraulics and electrical components



S3  
Standart Kontrol  
Standard Controllers



P110  
Pozisyon Göstergesi  
Position Indicators

## STANDART EKİPMANLAR / STANDARD EQUIPMENT

- Parçalı ve kama ayarlı üst kalıp bağlama sistemi
- Standart alt ve üst kalıplar
- Dijital okuyuculu ve bilyalı milli motorlu arka dayama: 600 veya 750 mm dayama mesafesi ve 0.1 mm çalışma hassasiyetine sahip olup, dayama yüksekliği mikrometrik olarak ayarlıdır
- Dijital strok pozisyon göstergesi
- Ayak pedalı
- Askılı kontrol panosu
- Ön dayama kolları
- Alt kalıbın merkezlenmesi ve kolay döndürülebilmesi için sıkma civataları ve zincirler
- Yağ deposu seviye göstergesi
- European-style top tool holders with wedge adjustment
- Standard tooling: Gooseneck top tool and multi-vee bottom tool
- Front-operated, 600 / 750 mm ballscrew backgauge with digital readout control (to 0.1 mm precision) and two finger-stops with micro-adjustable height.
- Digital stroke position display
- Footswitch
- Pendant control unit
- Two laterally adjustable front support arms
- Hand screw clamps and chains to align and secure bottom die
- Oil tank level indicator



# APH Abkant Pres Hidrolik

## Hydraulic Press Brakes

### ÖZEL İSTEK EKİPMANLARI / OPTIONAL EQUIPMENT

#### NC Kontrol Seçenekleri NC Control Options



8822



HT072



S 32

- Strok ve arka dayama eksenlerinin beraber programlanabilmesini sağlayan NC kontrol ünitesi
- Özel bükme kalıpları
- Üst kalıp manuel takma/çıkartma sistemi
- Manuel veya motorlu bombeleme tablası
- Çift el ve ayak kumandalı özel pedal sistemi
- Özel emniyet sistemleri
- Standart harici uzunlukta arka dayama
- Programmable (NC) control for Y (stroke) and X (backgauge) axes
- Special tooling
- Top tool quick-release clamps
- Crowning tables (manual or motorised)
- Special control console for two-hand and footpedal operation
- Side and rear guarding to meet specific safety regulations
- Backgauge length other than standard



### ÖZEL BÜKME KALIPLARI / SPECIAL TOOLING

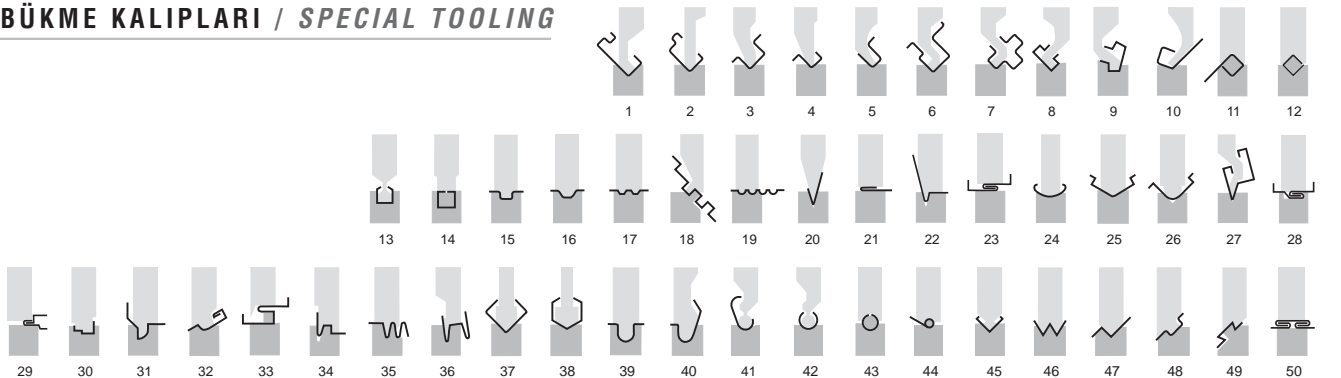

## TEKNİK ÖZELLİKLER / TECHNICAL DATA

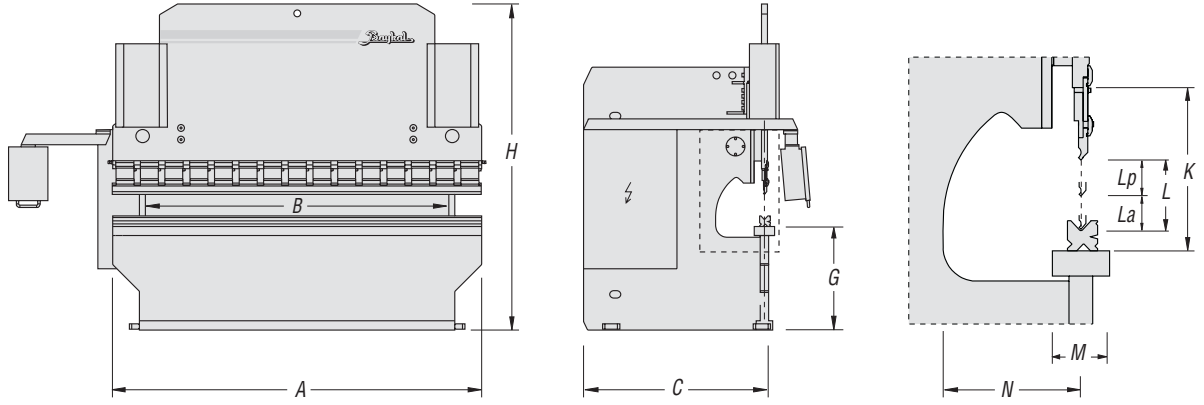

TIPLER TYPES	Kapasite Capacity	Motor Gücü Motor Output	Yağ Depo Hacmi Oil Tank Volume	Hızlar Speeds (mm/s)			Takribi Ağırlık Approx. Weight	Bükme Uzunluğu Bending Length	Ayaklar Arası Inside Frames	Ayak Genişliği Side Frame Width	Alt Çene Yüksekliği Bed Height	Makinenin Yüksekliği Machine Height	Çene Açıklığı Daylight Opening	Sabit Strok Fixed Stroke	Ayarlanabilir Strok Adjustable Stroke	Tabla Genişliği Table Width	Boğaz Derinliği Throat Gap
				İniş Approach	Basma Working	Kalkış Return											
APH 1250x40	400	4	80	100	10	70	2200	1250	1070	1270	800	2150	470	150	60	140	410
APH 2103x40	400	4	140	90	10	70	3100	2100	1600	1170	800	2200	400	80	60	140	410
APH 2604x60	600	5,5	140	90	9	65	5680	2600	2050	1580	860	2500	450	110	60	140	410
APH 2606x90	900	7.5	140	80	10	80	6400	2600	2050	1580	860	2520	475	120	70	170	410
APH 3104x90	900	7.5	140	95	10	80	6650	3100	2550	1580	870	2520	460	120	70	140	410
APH 3106x120	1200	11	140	100	10	90	8050	3100	2550	1590	870	2750	485	130	80	170	410
APH 3108x160	1600	11	210	90	8	75	8560	3100	2550	1600	870	2770	510	140	90	200	410
APH 3110x200	2000	15	210	100	8	75	10500	3100	2550	1600	880	2910	545	150	100	240	410
APH 3112x240	2400	18.5	210	85	8	80	12200	3100	2550	1610	880	2950	580	160	120	280	410
APH 3116x300	3000	22	280	80	9	60	16000	3100	2550	1815	900	3090	595	180	120	380	500
APH 3706x160	1600	11	210	90	8	75	11200	3700	3250	1600	870	2770	500	140	90	170	410
APH 3709x200	2000	15	210	100	8	75	12500	3700	3250	1600	880	2910	545	150	100	240	410
APH 3710x240	2400	18.5	210	85	8	80	14000	3700	3250	1610	880	2950	565	160	120	240	410
APH 4106x160	1600	11	210	90	8	75	12500	4100	3550	1600	880	2750	500	140	90	170	410
APH 4108x200	2000	15	210	100	8	75	14500	4100	3550	1600	880	2750	510	150	100	200	410
APH 4110x240	2400	18.5	210	100	8	80	15000	4100	3550	1610	880	2950	565	160	120	240	410
APH 4112x300	3000	22	280	80	9	60	21000	4100	3550	1920	900	3100	595	180	120	280	500

Dizayn ve teknik özellikler önceden haber vermeden değiştirilebilir. / Design and specifications are subject to change without notice.